

Auto Turn Table

最適なコイルマスターをご選定いただくために-

SR-W小型シリーズ

選定カタログ



型式表記の説明

SR-W70E-1

たるみ検出方式及びテーブル高さ

W：レバー方式[標準型]

WD：ダンサー方式

WL：レバー方式[低床型]

最大積載量(kg)

テーブルの大きさ

1：標準径

2：ワンサイズ大きいテーブル径

バージョン記号

SR-W70E-1



SR-WE レバー方式標準型

・張力調整にエアを採用

張力はレギュレータのノブで無段階に調整できます。

また圧力計の指針で設定を確認できるため張力の管理が容易に行えます。

・高性能インバータを採用

インバータ駆動により優れた起動・停止特性を発揮します。

万一がトラブルが発生したときもインバータ保護機能によりモーターの焼損など部品の損傷を防ぎます。

・加工に合わせた運転モード

運転モードは、レバーストロークに比例して無段階変速するオートモード、ボリューム設定により定速運転するマニュアルモードがあります。

基底速度の設定と外部信号によりテーブルを回転させるサブセット機能との組合せにより最適な運転が実現できます。

SR-WD70E



SR-WD ダンサー方式高速型

・スムーズな追従性

ダンサー方式により大きなたるみ(バッファー)が得られ、

急加速・起動停止頻度の激しい加工にもスムーズに追従します。

・安定したバックテンション

無段階変速によるダンサー方式は、変速時のショックがなく安定したバックテンションが得られます。

SR-WL70E-1



SR-WD レバー方式低床型

(準標準品)

・パスラインの低い加工機に最適

標準型では、テーブル高さが高く加工機のパスラインに合わせにくい場合に、架台などで高さを合わせるすることができます。

標準型と同じく多彩な運転モードで幅広い加工に対応します。

機種の選定方法

適応線径が上限を超える場合、積載重量が許容範囲内であっても1ランク上の機種を選定してください。

SR-WE標準型

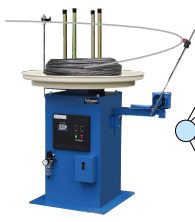

積載重量	適応線径	テーブル径	適応機種
10kg MAX	0.1~0.4	φ 350	SR-W10E
30kg MAX	0.2~0.8	φ 450	SR-W30E-1
		φ 650	SR-W30E-2 <small>※W30E-2型の最大積載重量は20kg</small>
70kg MAX	0.4~1.2	φ 650	SR-W70E-1
		φ 800	SR-W70E-2 <small>※W70E-2型の最大積載重量は50kg</small>
150kg MAX	0.8~2.3	φ 800	SR-W150E-1
		φ 1000	SR-W150E-2 <small>※W150E-2型の最大積載重量は100kg</small>
250kg MAX	1.2~3.2	φ 1000	SR-W250E

SR-WD高速型

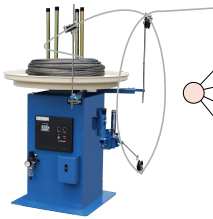

30kg MAX	0.2~0.8	φ 450	SR-WD30E
70kg MAX	0.4~1.2	φ 650	SR-WD70E
150kg MAX	0.8~2.3	φ 800	SR-WD150E
250kg MAX	1.2~3.2	φ 1000	SR-WD250E

SR-WL低床型

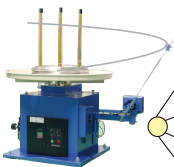

30kg MAX	0.2~0.8	φ 450	SR-WL30E-1
		φ 650	SR-WL30E-2 <small>※WL30E-2型の最大積載重量は20kg</small>
70kg MAX	0.4~1.2	φ 650	SR-WL70E-1
		φ 800	SR-WL70E-2 <small>※WL70E-2型の最大積載重量は50kg</small>
150kg MAX	0.8~2.3	φ 800	SR-WL150E-1
		φ 1000	SR-WL150E-2 <small>※WL150E-2型の最大積載重量は100kg</small>
250kg MAX	1.2~3.2	φ 1000	SR-WL250E

加工機とコイルマスターの接続について

下記加工機メーカーにつきましては電源及び信号接続用の専用コードを用意しております。

- 旭精機工業(株)
- アマダプレスシステム(株)
- (株)板屋製作所
- 新興機械工業(株)

(50音順・敬称略)

☆新規に導入される場合

ご注文時新規に導入される加工機メーカー及び機種をお知らせください。
出荷時専用コードを接続して出荷しますので加工機との接続が容易に行えます。

☆更新で導入される場合

使用されている加工機メーカー及び機種をお知らせください。
専用コード対応機種の場合、コードを接続して出荷いたします。
対応外機種の場合は、弊社標準コードを接続して出荷いたします。

SR-W 標準タイプ

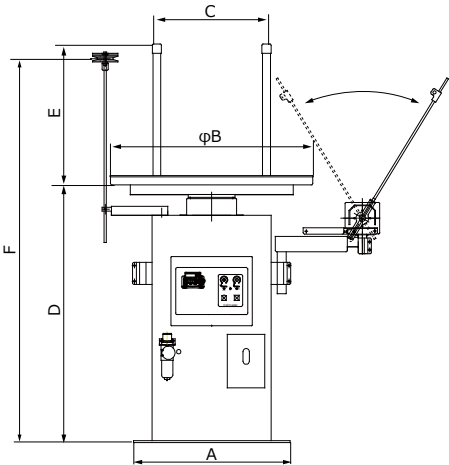

型 式		SR-W10E	SR-W30E-1 SR-W30E-2	SR-W70E-1 SR-W70E-2	SR-W150E-1 SR-W150E-2	SR-W250E
寸 法	A	□400		□500	□550	巾670×奥行620
	B	350	450 650	650 800	800 1000	1000
	C	90~230	85~325 120~490	120~490 160~610	160~610 180~810	230~790
	D	800		825		855
	E	300	300 450	450		500
	F	900~1300			1000~1300	
仕 様	電圧(V)	3P 200~230V AC				
	最大積載量(kg)	10	30 20	70 50	150 100	250
	テーブル回転数(rpm)	0~70				
	モーター容量(kw)	0.04		0.1	0.2	0.4
	適用線径(mm)	0.1~0.4	0.2~0.8	0.4~1.2	0.8~2.3	1.2~3.2
	製品重量(kg)	35	38 42	65 70	75 82	120

SR-WD 高速タイプ

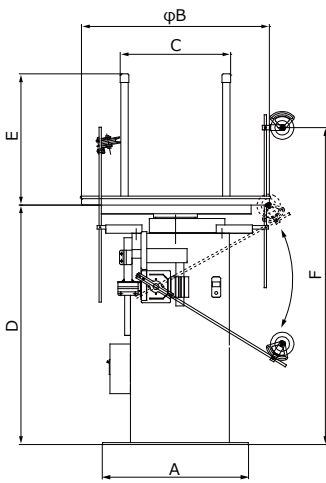

型 式		SR-WD10E	SR-WD30E	SR-WD70E	SR-WD150E	SR-WD250E
寸 法	A	□400		□500	□550	巾670×奥行620
	B	350	450	650	800	1000
	C	90~230	85~325	120~490	160~610	230~790
	D	800		825		855
	E	300		450		500
	F	900~1300			1000~1300	
仕 様	電圧(V)	3P 200~230V AC				
	最大積載量(kg)	10	30	70	150	250
	テーブル回転数(rpm)	0~70				
	モーター容量(kw)	0.04		0.1	0.2	0.4
	適用線径(mm)	0.1~0.4	0.2~0.8	0.4~1.2	0.8~2.3	1.2~3.2
	製品重量(kg)	35	38	65	75	120

SR-WL 低床タイプ

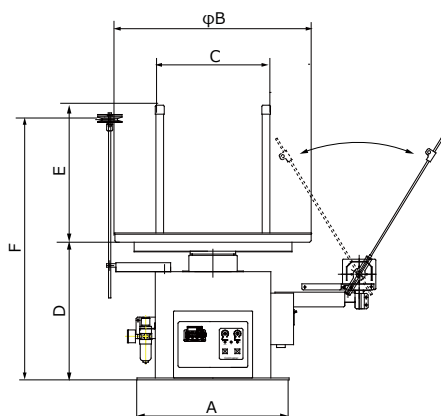

型 式		SR-WL10E	SR-WL30E-1 SR-WL30E-2	SR-WL70E-1 SR-WL70E-2	SR-WL150E-1 SR-WL150E-2	SR-WL250E
寸 法	A	□400		□500	□550	巾670×奥行620
	B	350	450 650	650 800	800 1000	1000
	C	90~230	85~325 120~490	120~490 160~610	160~610 180~810	230~790
	D	430		455		540
	E	300	300 450	450		500
	F	550~950			650~950	
仕 様	電圧(V)	3P 200~230V AC				
	最大積載量(kg)	10	30 20	70 50	150 100	250
	テーブル回転数(rpm)	0~70				
	モーター容量(kw)	0.04		0.1	0.2	0.4
	適用線径(mm)	0.1~0.4	0.2~0.8	0.4~1.2	0.8~2.3	1.2~3.2
	製品重量(kg)	30	33 37	55 60	65 72	100